

ИНСТРУКЦИЯ ПО СБОРКЕ

Тумба под ТВ «Кельн» ТБ-08

Габариты изделия:

2000x388x356

Максимальная

нагрузка на крышку 30 кг.

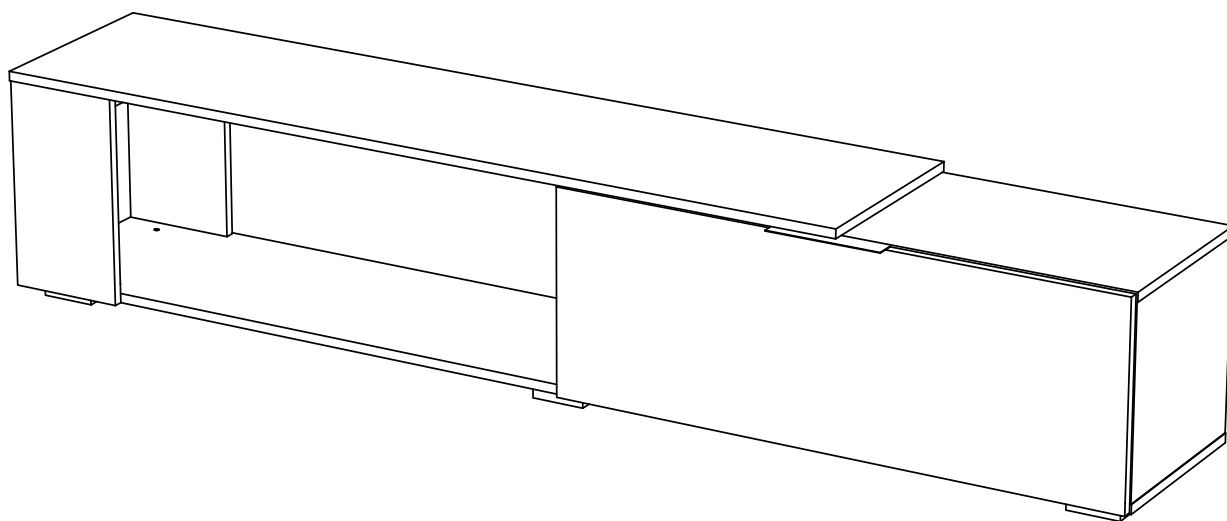

EAC

Тумба под ТВ «Кельн» ТБ-08

BTS
МЕБЕЛЬНАЯ КОМПАНИЯ

Срок службы изделия - 5 лет
Срок гарантии - 24 месяца

Соответствует требованиям
ТР ТС 025/2012

Производитель в соответствии с буквой
ООО «МК BTS», г. Пенза, ул. Рябова, стр. 9, помещ. 10, литера А

Дата изготовления

ОБЩИЕ ТЕХНИЧЕСКИЕ УКАЗАНИЯ

Настоятельно рекомендуем перед началом сборки внимательно ознакомиться с данной инструкцией, проверить наличие всех деталей и фурнитуры согласно комплектовочным ведомостям, убедиться в их качестве (отсутствие царапин, сколов, вмятин и т.д.) т.к. претензии по количеству комплектующих и качеству изделия после сборки не принимаются.

Сборку советуем производить вдвоём на ровной поверхности, в качестве подкладочного материала рекомендуем использовать гофрокартон от упаковок.

Производитель оставляет за собой право вносить изменения, не нарушающие внешнего вида и габаритных размеров изделия (замена крепёжной фурнитуры, ножек, ручек и т. д. на аналоги).

Правила эксплуатации

Для длительного сохранения эксплуатационных и эстетических качеств мебели необходимо соблюдать следующие правила по уходу за мебелью во время ее эксплуатации.

- эксплуатировать мебель в сухом, проветриваемом помещении с температурой воздуха от +10 С до +40 С и влажностью воздуха не более 70%;
- в процессе эксплуатации мебели возможно ослабление крепежной фурнитуры - необходимо ее поправлять;
- при эксплуатации изделий имеющие декоративные решения в виде стекла или зеркал необходимо помнить, что эксплуатация стекла и зеркал с трещиной сопряжено с риском получения травм. Следует немедленно заменить стекло/зеркало при появлении трещин;
- не допускать скопления влаги на поверхностях изделия во избежание набухания щитов и отклейки кромок;
- беречь поверхности от механических повреждений, не допускать повреждения защитного слоя УФ-печати и воздействия высоких температур;
- протирать изделия влажной мягкой тканью (на УФ-печати применять микрофибру для зеркал), также возможно мыть с легким мыльным раствором с последующей протиркой насухо. Запрещено применение абразивных порошков и жестких металлических щеток.
- Запрещено использование агрессивных средств очистки, таких как растворители, бензин, обезжиривающие средства, содержащие кислоты, спирты и соли, моющие средства типа «Мистер Мускул», «Fairu» и т.д.









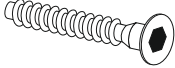

Гарантийные обязательства

Изготовитель гарантирует соответствие мебели требованиям ГОСТ 16371-2014, ТР ТС 025/2012 при соблюдении условий транспортировки, хранения, сборки (для мебели, поставляемой в разобранном виде), эксплуатации.

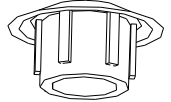
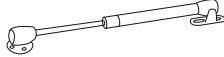
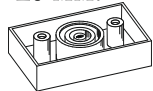
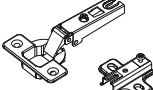
Срок службы изделия - 5 лет (при соблюдении условий эксплуатации мебели).

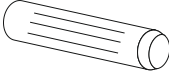
Гарантийный срок эксплуатации мебели - 24 месяца.

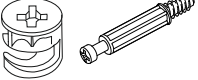
Фурнитура

<p>Гвоздь 2x20</p>  <p>20 шт.</p>	<p>Евровинт 6x50</p>  <p>11 шт.</p>	<p>Евроключ</p>  <p>1 шт.</p>	<p>Заглушка для эксцентрика</p>  <p>14 шт.</p>	<p>Заглушка для евровинта</p>  <p>11 шт.</p>	<p>Заглушка технологическая Ф8</p>  <p>6 шт.</p>
<p>Кронштейн газовый</p>  <p>2 шт.</p>	<p>Опора прямоугольная 20 мм.</p>  <p>6 шт.</p>	<p>Петля 4-х шарнирная накладная</p>  <p>2 шт.</p>	<p>Ручка BTS №41</p>  <p>1 шт.</p>	<p>Шкант 8x30</p>  <p>9 шт.</p>	<p>Шуруп 4x16</p>  <p>22 шт.</p>
<p>Футорка для шурупа 4x16</p>  <p>4 шт.</p>	<p>Эксцентриковая стяжка</p>  <p>14 шт.</p>	<p>Силиконовая накладка</p>  <p>2 шт.</p>			

Поз	Наименование детали	Кол-во	Длина	Ширина	Упаковка
1	Крышка	1	2000	334	
2	Створка	1	347	976	
3	Столешница	1	982	334	
4	Боковина	2	320	334	
5	Перегородка	1	320	334	
6	Планка	1	68	914	
7	Столешница	1	1508	356	
8	Панель	1	192	352	
9	Панель	1	192	336	
10	Планка	1	314	68	
11	ЛДВП	1	976	348	



Схема сборки



Варианты сборки



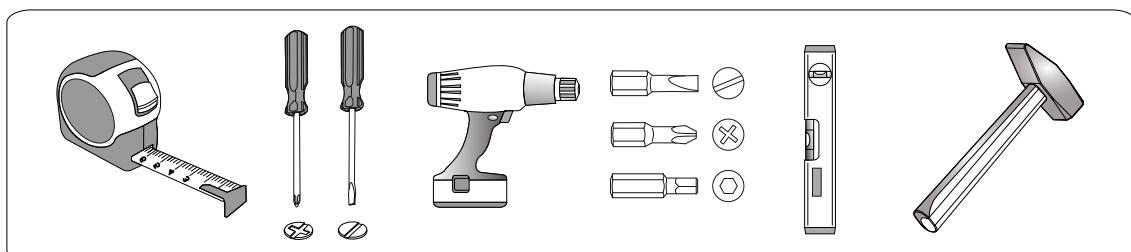
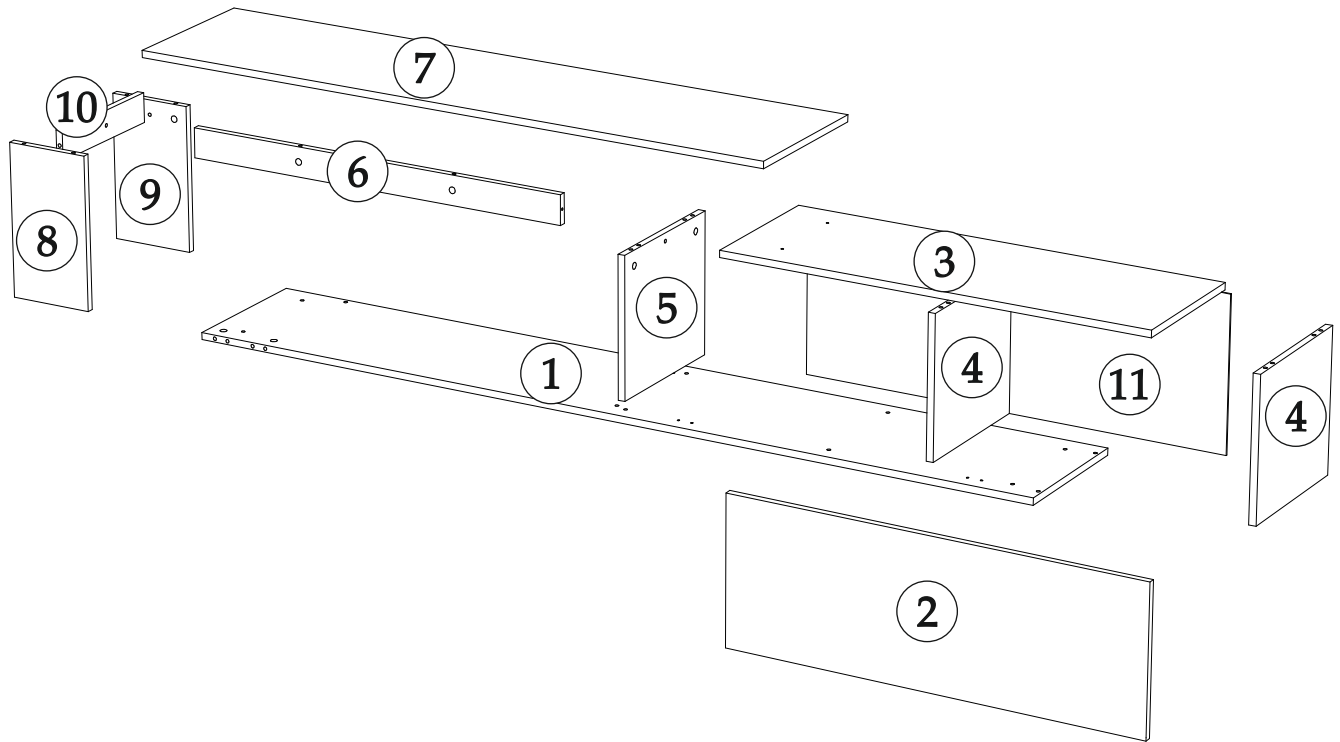
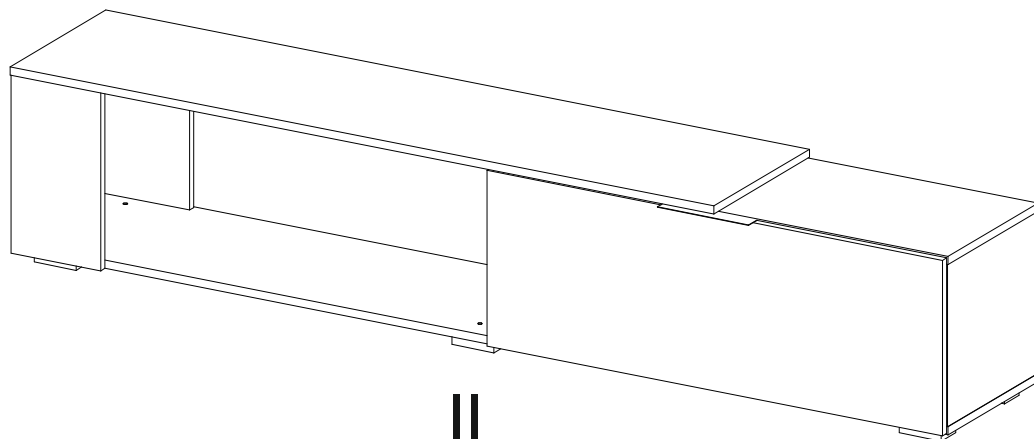
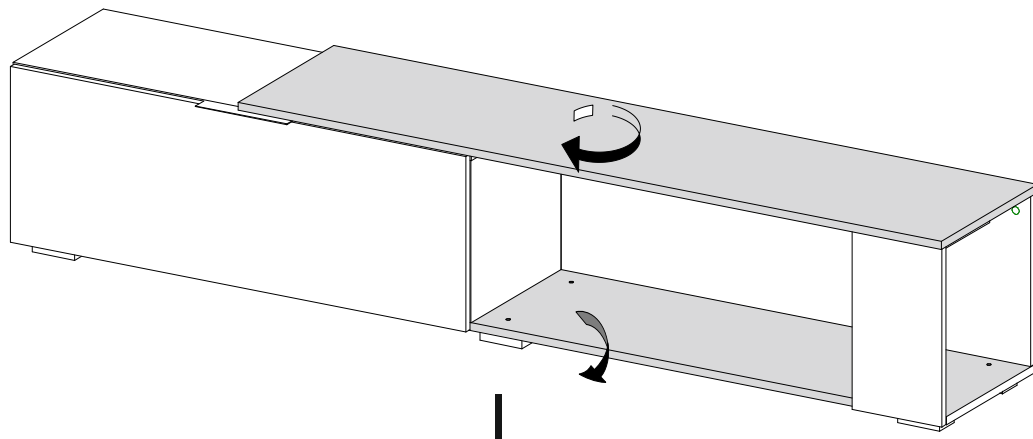
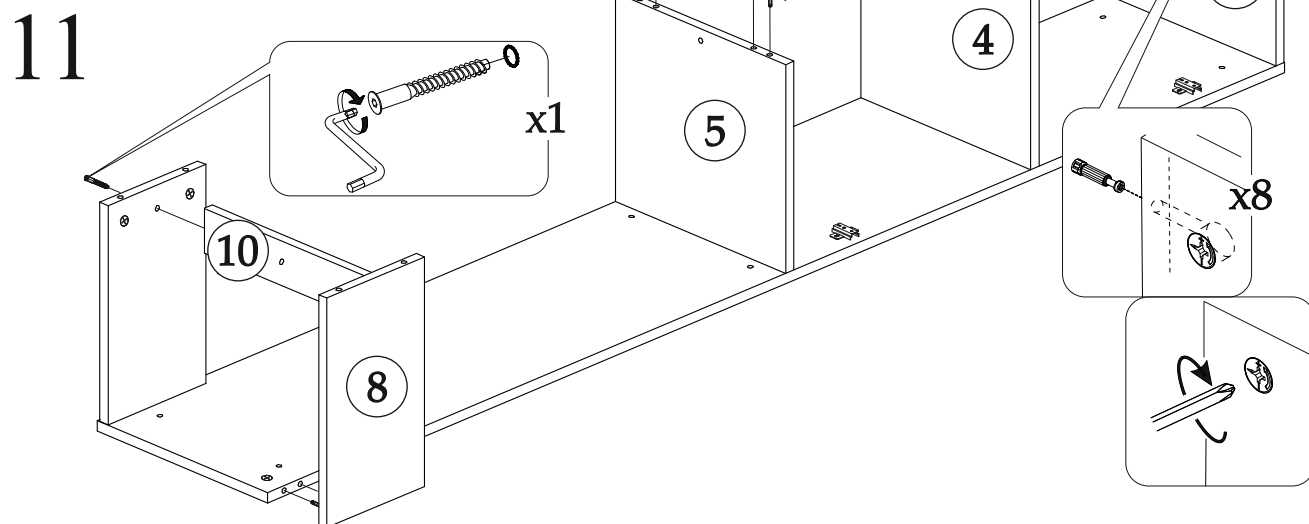
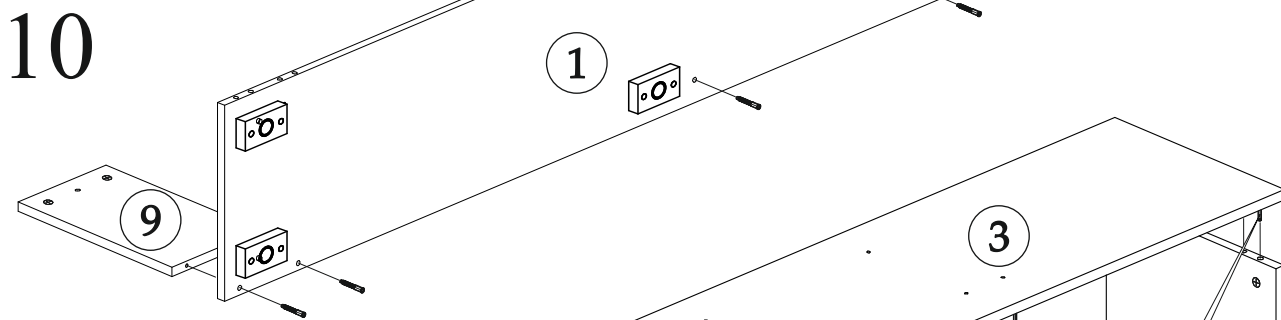
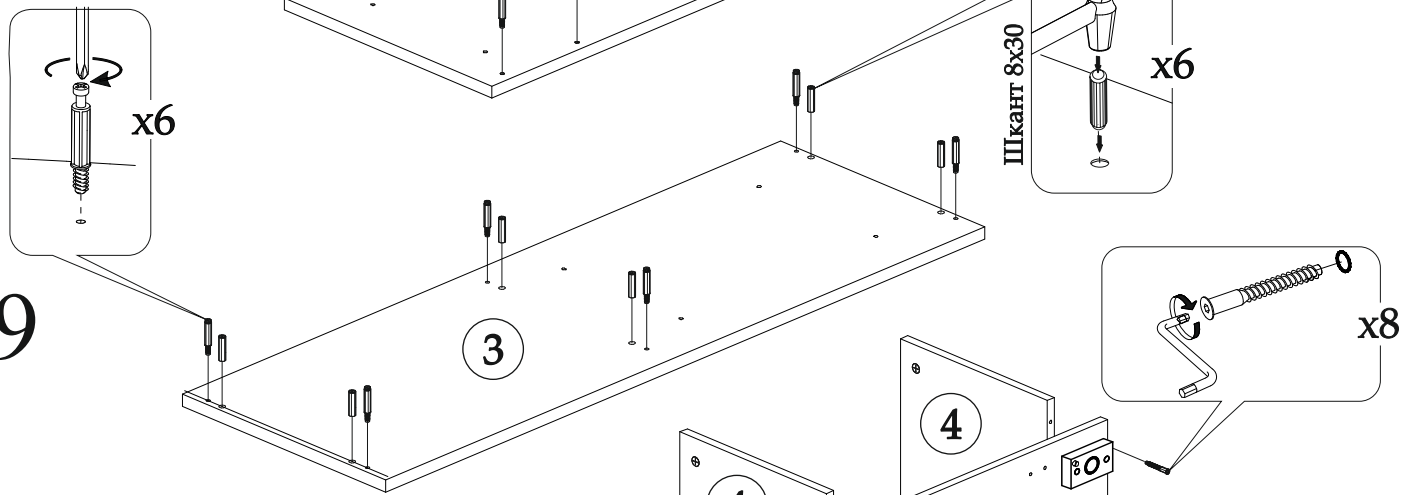
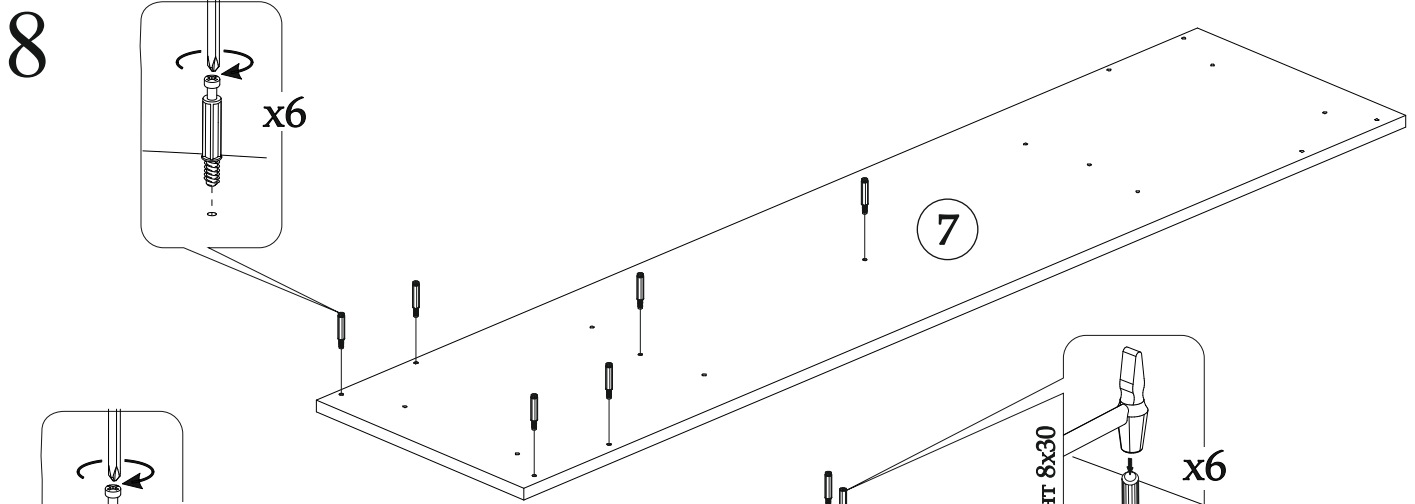

14

Установку газлифтов производить по инструкции приведенной на упаковке изделия.

Регулировкой опор установить шкаф в горизонтальное положение

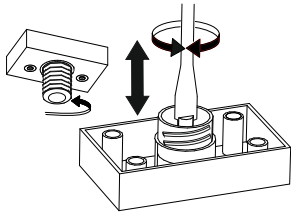

X6

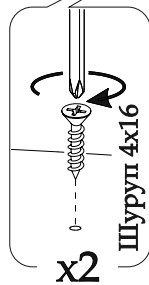
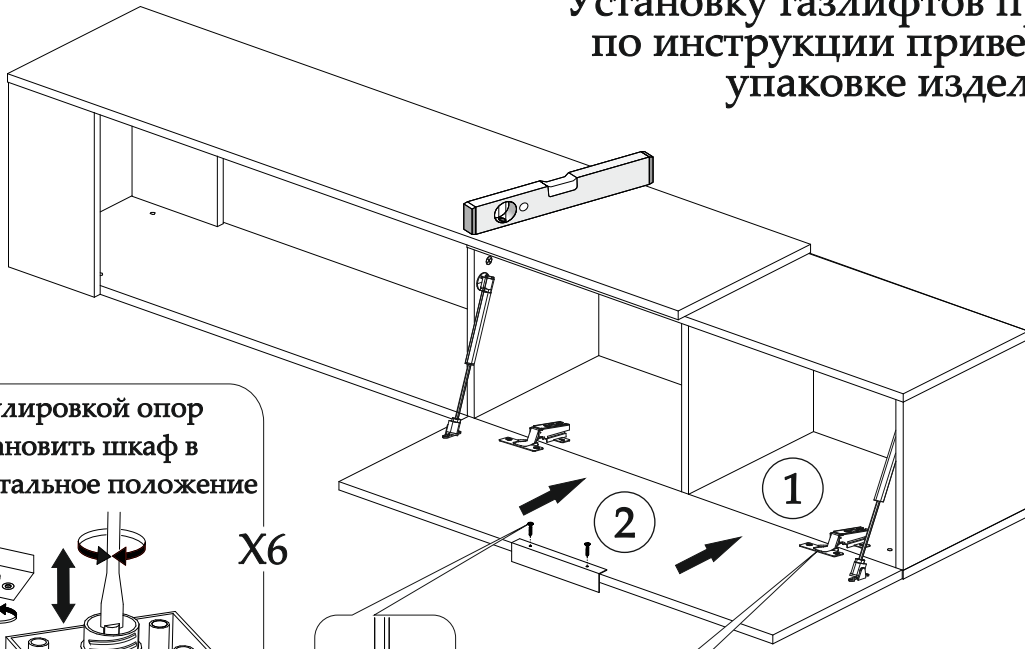

x2

Шуруп 4x16

x2

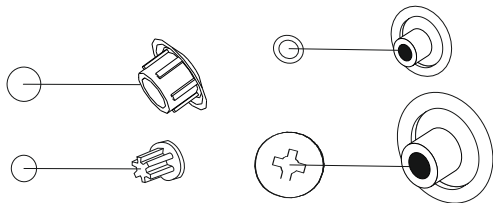
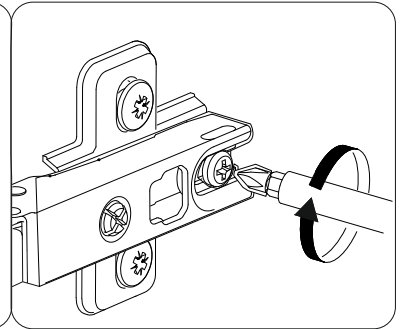
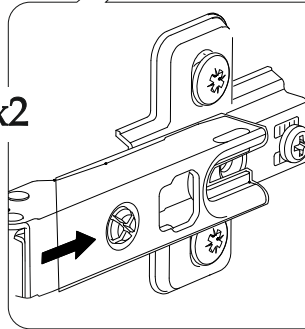

В свободные видимые отверстия вставить заглушки

ВНИМАНИЕ!!!
Не тяните за открытые створки!

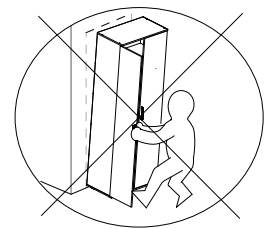

Регулировка петель

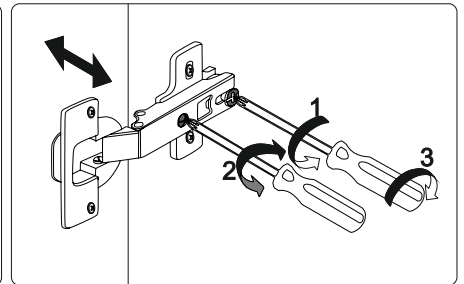
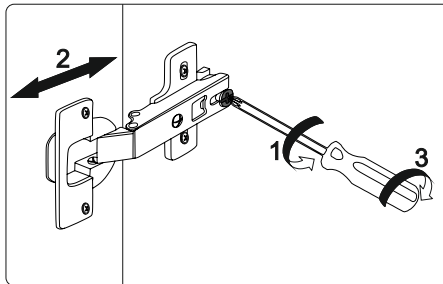
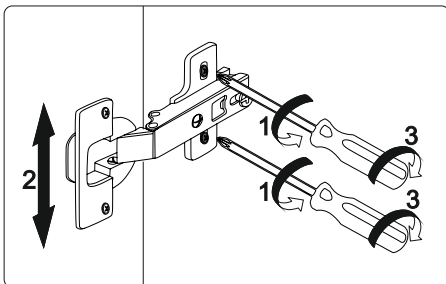

Уважаемый покупатель!

Выражаем Вам искреннюю благодарность за выбор нашей мебели!